

DADV

Diplomado Arte
Discurso Visual



DIPLOMADO EN ARTE Y DISCURSO VISUAL

Facultad de Arquitectura, Construcción y Diseño
Departamento de Comunicación Visual

Autora del Proyecto
Mg. Jacqueline Santos L.

Co-Autores
Mg. Soledad Quezada C.
Mg. Alejandro Saldías M.

DIPLOMADO EN ARTE Y DISCURSO VISUAL

Facultad de Arquitectura, Construcción y Diseño / Departamento de Comunicación Visual

Plan Nacional de Fortalecimiento de la Educación Artística del Ministerio de Educación y en las políticas culturales del Ministerio de Las Culturas y las Artes.

Estrategia Regional de Desarrollo Región del Biobío (2015-2030) en el lineamiento estratégico 3.

Estrategia Regional de Desarrollo Ñuble (2020-2028) en su Eje 2 Economía y capital humano y Eje 3 Desarrollo Social

Ministerio de Educación se ha propuesto fortalecer la educación pública potenciando la formación en el área artística cultural como una necesidad de interés nacional.

Actualmente se encuentra en proceso de desarrollo la Política de Educación Artística (2024-2028), donde ya se han detectado temas relevantes como para la Formación inicial y continua para docentes, artistas y educadores y la Formación artística especializada.

Objetivo estratégico 2.3 del Plan General de Desarrollo Universitario (PGDU-UBB, (2020-2029), "Posicionar a la formación continua en las regiones de Bío-Bío y Ñuble"

Objetivo General Plan de Desarrollo Programático Farcodi 2.3.1 "Impulsar la realización de actividades de formación continua"

Objetivo General 2.3.1 Plan Desarrollo Operativo Departamento de Comunicación Visual "Activar la formación continua en el departamento".



DESCRIPCIÓN

Programa de Especialización para el ejercicio práctico del arte, orientado hacia nuevos medios y expresiones con sentido de lugar, de territorio, **enfocado en profesionales y disciplinas cercanas al pensamiento del arte visual, buscando desarrollar habilidades y capacidades avanzadas, en las técnicas y medios de expresión.** La interacción con las personas y el entorno proporcionará orientación en la búsqueda de crear obras con significado y sentido de pertenencia.

Esta visión, en línea con el pensamiento contemporáneo, resulta determinante para la diferenciación y creación de valor del artista.

“Las/os destinatarias/os del programa Diplomado en Arte y Discurso Visual”

Está dirigido a licenciados/as profesionales y/o técnicos/as de nivel superior en distintas áreas del diseño, arquitectura y artes visuales, así como también gestores culturales de entidades públicas o privadas y artistas visuales, que busquen incorporar las artes desde la comunicación visual, como factor detonante de la creatividad, ya sea para su vida personal o desempeño en diversos contextos creativos-profesionales.

Además, los/as interesados/as en el Diplomado en Arte y Discurso Visual deberán poseer interés en el arte y valores intrínsecos en sus diferentes expresiones, de igual manera deberán valorar el arte como un hecho histórico compartido que permite la comunicación entre las personas y culturas en el tiempo y espacio. Asimismo, el/la postulante deberá mantener una actitud respetuosa ante la interculturalidad y la diversidad en toda su dimensión.





OBJETIVO GENERAL

Capacitar en estrategias del **lenguaje artístico-visual** para la comprensión de la cultura y apreciación artística, potenciando el **pensamiento crítico-expresivo-creativo**, para enriquecer las posibilidades de creación, imaginación, significación y simbolización, con el propósito de crear obras visuales creativas, innovadoras y contextualizadas.

01

Distinguir los fundamentos del lenguaje artístico-visual

02

Relacionar los elementos del discurso visual

03

Intensificar la experiencia estética

04

Utilizar metodologías y herramientas

05

Crear un proyecto artístico

**OBJETIVO
ESPECÍFICOS**





COMPETENCIAS

DADV

Elaborar proyectos artísticos utilizando recursos metodológicos y tecnológicos, con actitud inquisitiva al observar la realidad primaria, fundamentando su propuesta desde lo conceptual, procedimental y actitudinal, considerando la planificación y gestión de los requerimientos y recursos con enfoque birregional-ambientalista- social-innovador-territorial-rural.

UBB

- ▶ Disposición para el Aprendizaje
- ▶ Responsabilidad Social
- ▶ Trabajo Colaborativo
- ▶ Capacidad Emprendedora y Liderazgo
- ▶ Capacidad para Comunicarse

FACTOR DADV

Integra Cuatro Componentes

01

Arte y Cultura

02

Comunicación
Creativa

03

Lenguaje
Visual

04

Proyecto Creativo
y Medios de
Expresión

METODOLOGÍA

Las metodologías empleadas para lograr el máximo potencial de los estudiantes, serán variadas, dinámicas y personalizadas.

- ▶ Flipped Classroom
- ▶ Aprendizaje por proyecto ABP
- ▶ Aprendizaje colaborativo
- ▶ Aprendizaje basado en Proceso ABP

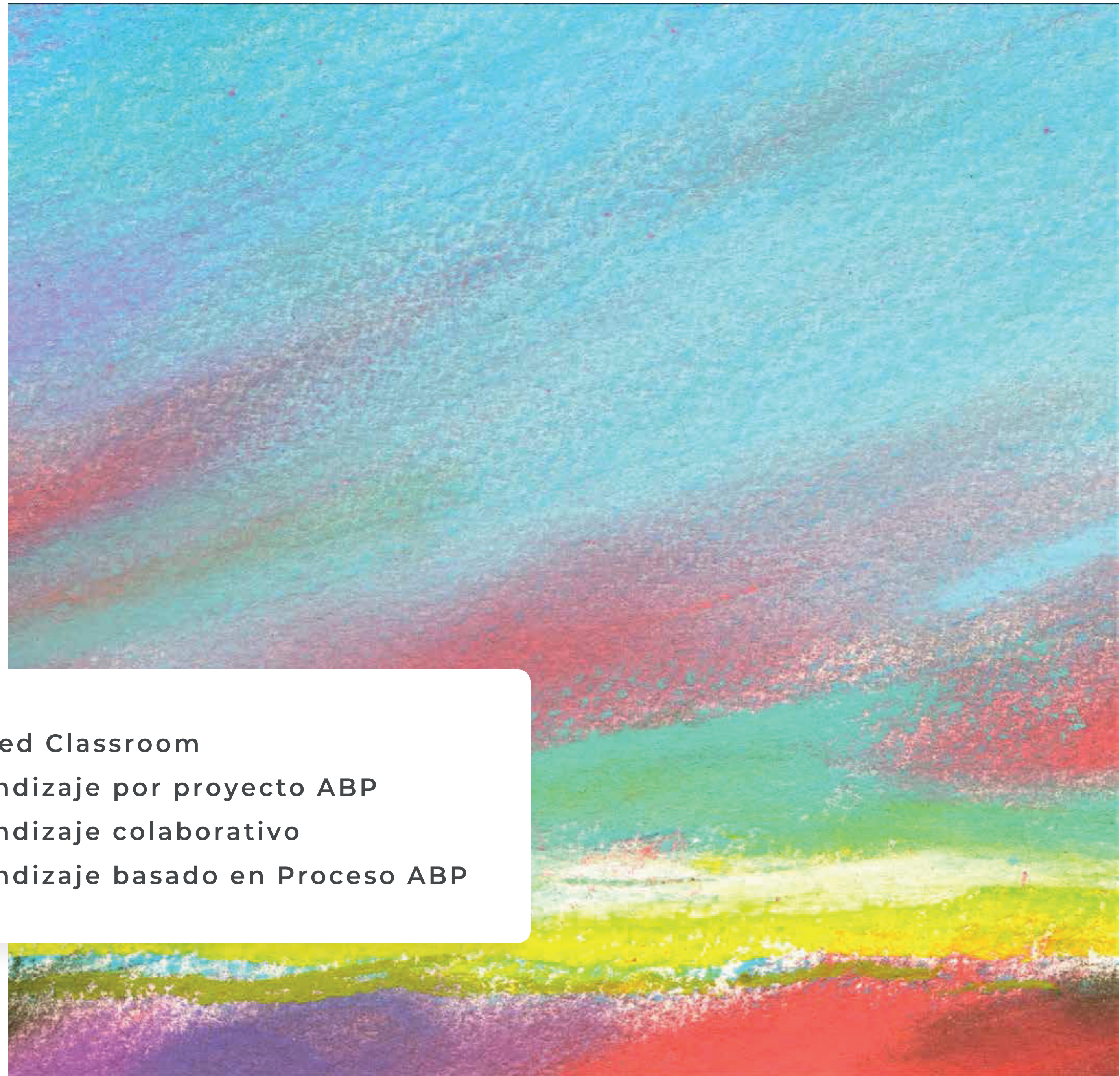

PERFIL DE EGRESADO

El egresado del **Diplomado en Arte y Discurso Visual de la Universidad del Bío-Bío**, está capacitado para crear y producir experiencias y obras artísticas originales, con **actitud inquisitiva al observar la realidad primaria**, dando espacio a la expresión del pensamiento, tomando decisiones con fundamento desde la significación plástica con rigurosidad y excelencia, aplicando

metodologías para la administración, gestión y planificación de recursos del proyecto, potenciando sus singularidades comunicativas e identitarias, contribuyendo a satisfacer las necesidades culturales e incrementando la cultura birregional ambientalista-social con innovación y enfoque territorial-rural.



SISTEMA DE SELECCIÓN

El sistema de selección considera tres etapas que serán revisadas por el Comité Académico del Programa.



01. Recepción de antecedentes

02. Preselección

03. Selección

01

Título profesional o certificado de estudios (legalizado) en algunas de las disciplinas en distintas áreas del diseño, arquitectura y artes visuales

02

Currículum Vitae

03

Copia de **cédula de identidad**

04

Certificado de nacimiento

05

Carta de interés, donde exprese la motivación a especializarse en el contenido del programa. La extensión de dicha carta no deberá exceder una página.

REQUISITOS DE INGRESO

Los interesados deberán enviar a Secretaría del Programa los antecedentes requeridos el plazo establecido en cada convocatoria:

DOCENTES QUE TE ACOMPañARÁN

Alejando Arros A.
Gino Álvarez Castillo
Viviana Baro F.
Jaime Castro L.
Héctor Cerna G.
Pablo Escobar E.
Ángela Ferrada S.
Cristian Lazo A.
Isabel Leal F.
Andrea Lorens V.

William Medina C.
Claudia Ojeda D.
Rodrigo Palavecino M.
Soledad Quezada C.
Paula Riffo F.
Alejandro Saldías M.
Jacqueline Santos L.
Juan Marcos Solís S.
Ricardo Uribe M.



VALOR DE ARANCEL ANUAL

El programa tiene una duración de **8 meses** dentro de dos semestres académicos, y corresponde a un total de **12 créditos** del Sistema de Créditos Transferibles (SCT).

Valor matrícula

\$120.000 cls

Valor cuota arancel. Total 10 cuotas

\$180.000 cls

Valor total

\$ 1.920.000* cls

An abstract painting featuring a vibrant, multi-colored background. The colors include shades of purple, blue, green, yellow, orange, and red, all rendered with thick, textured brushstrokes. The overall effect is dynamic and expressive, with a sense of movement and depth.

REQUISITOS DE FINALIZACIÓN

El Diplomado en Arte y Discurso Visual se otorgará al/la participante una vez que éste/a haya cumplido los siguientes requisitos de aprobación, evidenciando con ello haber adquirido la competencia declarada en el Perfil de Egreso:

01

Haber aprobado todas las actividades académicas contempladas en el respectivo Plan de Estudio (programa), correspondientes a 12 créditos del Sistema de Créditos Transferibles - SCT, con una calificación final igual o superior a 4.0.

02

Registrar un porcentaje global de asistencia igual o superior al 80% en las actividades establecidas en el Plan de Estudio.



AÑO ACADÉMICO 2025

Modalidad Presencial

LUGAR DONDE SE DESARROLLARÁ EL PROGRAMA

(SEDE O CAMPUS)

El Programa de Diplomado, se impartirá en su primera versión en la **Facultad de Arquitectura, Construcción y Diseño, Escuela de Diseño Gráfico, sede Chillán**, teniendo la posibilidad de réplica en sede Concepción.

FECHA DE INICIO DEL PROGRAMA AGOSTO 2025

Diurnas, distribuidas en un máximo de **4 horas por día y en 2 días** a la semana, preferentemente en horario de **14:00 hrs a 18:00 hrs. los días viernes y de 09:00 hrs a 13:00 hrs los días sábados.**



01 SEMESTRE



02 SEMESTRE



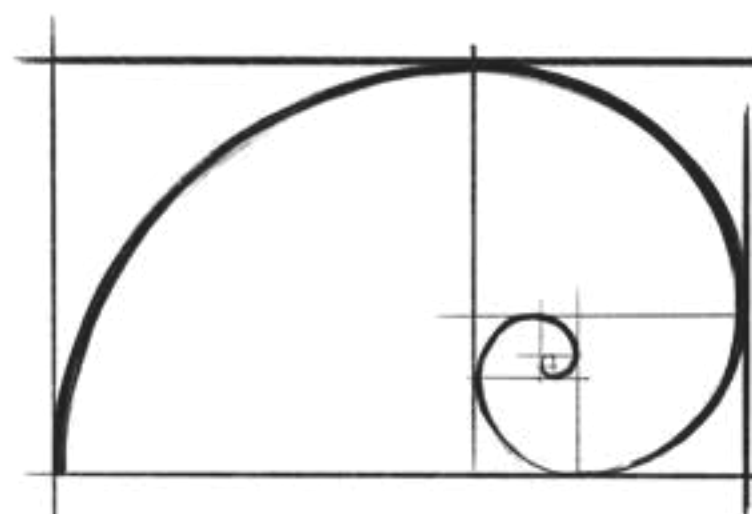

DADV

Diplomado Arte
Discurso Visual

Inscripción online

<https://forms.gle/UCErBS6YvFof5LR4A>

Jefe de Proyecto

Mg. Jacqueline Santos L.

jsantos@ubiobio.cl

Secretaria

Andrea Zapata Campos

Azapata@ubiobio.cl

41-246 3059